

(19)



Europäisches Patentamt

European Patent Office

Office européen des brevets



(11)

**EP 0 764 856 A2**

(12)

**EUROPÄISCHE PATENTANMELDUNG**

(43) Veröffentlichungstag:  
26.03.1997 Patentblatt 1997/13

(51) Int. Cl.<sup>6</sup>: **G01V 3/10**

(21) Anmeldenummer: 96114250.2

(22) Anmeldetag: 05.09.1996

(84) Benannte Vertragsstaaten:  
AT DE FR GB IT

(30) Priorität: 21.09.1995 DE 29515164 U

(71) Anmelder: **FIRMA ING. KLAUS EBINGER**  
D-51149 Köln (DE)

(72) Erfinder:  
• **Günnewig, Augustinus**  
50733 Köln (DE)

• **Buscher, Andre**  
51149 Köln (DE)  
• **Ebinger, Klaus**  
51143 Köln (DE)

(74) Vertreter: **Heim, Hans-Karl, Dipl.-Ing. et al**  
**Weber & Heim**  
**Patentanwälte**  
**Irmgardstrasse 3**  
**81479 München (DE)**

(54) **Sonde für ein Metallsuchgerät**

(57) Bei einer Sonde (1) für ein Metallsuchgerät mit einem ringförmigen Sondenkörper, mit Verbindungsstegen (2,3) längs seiner Mittel- und Querachse und mit mindestens einer Sende- (11) und einer Empfangsspule (12) ist der Sondenkörper etwa gleichseitig mit parallelen Seiten (4,5,6,7) zu Mittel- (2) und Querachse (3) aufgebaut. Die Sonde weist weiterhin eine Kompensationsanordnung für die Empfangsspule (12) auf, so daß eine Entkopplung zwischen der Senderseite und der Empfängerseite geschaffen wird. Insgesamt wird so eine besonders sensitive und störunempfindliche Sonde (1) geschaffen.

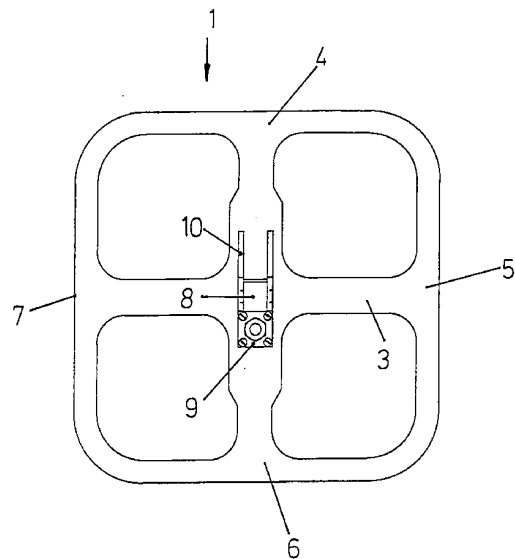

Fig.1

**EP 0 764 856 A2**

## Beschreibung

Die Erfindung betrifft eine Sonde für ein Metallsuchgerät mit einem ringförmigen Sondenkörper, mit Verbindungsstegen längs seiner Mittel- und Querachse, und mit mindestens einer Sende- und einer Empfangsspule.

Eine solche Sonde ist aus der DE 36 19 308 C2 bekannt. In dieser Sonde wird eine kreisförmige Sendespule verwendet, in deren Innenraum verschiedenartig ausgeformte Empfangsspulen angeordnet sein können. Eine solche Sonde ist leicht und hat vor allem bei der Unterwassersuche nur einen geringen Bewegungswiderstand. Der Ortungsreichweite sowie der Eliminierung von Störsignalen sind bei dieser bekannten Sonde jedoch Grenzen gesetzt. Die Empfangsqualität der Sonde könnte daher noch verbessert werden.

In der EP 0 607 605 A1 ist daher bereits eine Sonde vorgeschlagen worden, deren Ringkörper im wesentlichen als Ovalring ausgebildet ist, wodurch vor allem entlang der Längsachse zwei Nebenspulen in dem Ovalring angeordnet werden können, deren Zentren voneinander einen relativ großen Abstand aufweisen und dadurch eine erhöhte Differenzwirkung erreichen.

Eine weitere Sonde mit Verbindungsstegen längs ihrer Mittel- und Querachse ist aus der EP 0 654 685 A2 bekannt.

Dabei werden zwei im wesentlichen nebeneinander angeordnete ovale Sende- und Empfangsspulen verwendet, die sich teilweise überlagern. Diese Überlagerung zur Reduzierung des Wechselinduktionskoeffizienten führt jedoch zu einem extrem breiten Mittelsteg, aus dem Gewichtsnachteile resultieren.

Der Erfindung liegt die **Aufgabe** zugrunde, eine Sonde der eingangs genannten Art zu schaffen, mit der bei leichter Handhabung und Eignung für vielseitige spezifische Einsatzgebiete eine hohe Detektionsempfindlichkeit erreicht wird.

Die Lösung dieser Aufgabe erfolgt gemäß den kennzeichnenden Merkmalen des Anspruchs 1. Vorteilhafte Weiterbildungen sind in den Unteransprüchen beschrieben.

Nach einem wesentlichen Grundgedanken der Erfindung ist der Sondenkörper etwa gleichzeitig mit parallelen Seiten an Längs- und Querachse aufgebaut, weist eine Flächenvergrößerung in Relation zu seinem einbeschriebenen Großkreis auf. Weiterhin ist eine Kompensationsanordnung für die als Empfangsspule oder als Empfangsspulen geschalteten Spulen vorgesehen.

Durch diese Kompensationsanordnung, die durch die Einschleifung einer Kompensationswicklung realisiert wird, wird eine Entkopplung zwischen der Senderseite und der Empfängerseite geschaffen, so daß das sendeseitig erzeugte elektromagnetische Feld aufgrund der Kompensation nicht zu einer Störung des vom zu detektierenden Objekt beeinflussten Sekundärfeldes führt.

Da die im Sondenkörper als Sende- und Empfangs-

spulen eingebrachten Spulen bzw. Schleifen abhängig von der jeweils vorliegenden Detektionsaufgabe auch in ihrer Funktion umkehrbar sind, so daß die Senderspule auch als Empfangsspule betrieben werden kann und umgekehrt, ist daher eine Kompensationsanordnung zweckmäßig, bei der die entsprechende Einschleifung der Kompensationswicklungen sowohl von der Sender- als auch von der Empfängerseite her erfolgen kann.

Die Kompensationsanordnung wird daher so gestaltet, daß abhängig vom Einsatzzweck und der entsprechenden Schaltung der einzelnen Spulen die Empfangsspule (n) mit einer entgegengesetzt gleichen Kompensationsspannung beaufschlagt werden, wie sie durch die Senderspule erzeugt wird, damit eine Entkopplung zwischen Sender- bzw. Primärseite und Empfänger- bzw. Sekundär- oder Meßseite erfolgt.

In einer bevorzugten Ausführungsform weist die Sonde zwei große D-förmige Nebenspulen auf. Hierbei können diesen beiden D-förmigen Nebenspulen als Sende- und Empfangsspule fungieren oder von einer diese beiden Spulen umgebenden Außenspule, die insbesondere als Sendespule verwendet wird, umschlossen sein.

Das Umgeben bedeutet hierbei auch, daß die Randbereiche von Außenspule und D-förmigen Spulen auch weitgehend deckungsgleich angeordnet sein können.

Geeigneterweise wird bei einer derartigen, vorausgehend genannten Anordnung, die große Außenspule als Sendespule geschaltet und eine oder beide innenliegende D-förmige Spulen als Empfangsspulen, die insbesondere im Hinblick auf eine Differenzmessung geeignet sind.

Die Kompensationsanordnung für beide innenliegende D-förmigen Spulen ist dabei zweckmäßigerweise bezogen auf eine Empfangsspule mit entgegengesetzter Wicklungs- bzw. Schleifenanzahl ausgestattet, die von der Sendespule ausgehend eingeschleift ist.

Die Kompensationswicklung kann mit entsprechender Wicklungszahl einseitig oder auch beidseitig verteilt zur Empfängerspule angeordnet sein.

Alternativ besteht auch die Möglichkeit, die jeweilige D-förmige Empfängerspule mit einer entgegengesetzt durchflossenen Kompensationswicklung auszustatten, so daß eine Entkopplung zum Sender- bzw. Primärfeld erreicht wird.

Bei einem Betrieb zweier D-förmiger Spulen ohne Außenspule, so daß eine D-förmige Spule als Sendespule und die andere D-förmige Spule als Empfänger-spule fungiert, ist es zur Entkopplung erforderlich, von der Senderseite ausgehend zur entsprechenden Empfängerseite eine entgegengesetzt gerichtete Kompensationswicklung einzuschleifen.

Eine weitere günstige Schleifenkonfiguration kann mit vier großen, etwa D-förmigen Nebenspulen erreicht werden, von denen jeweils zwei symmetrisch zueinander angeordnet sind und die weiteren um 90 Grad gedreht liegenden Spulen mindestens partiell überlappen. Werden diese vier D-förmigen Spulen von einer Außenspule als Sendespule umgeben, so kann ein ent-

koppelter Zustand dadurch erreicht werden, daß die vier Empfangsspulen zur Kompensation des senderseitigen Signals gegeneinander geschaltet werden, so daß sich darin induzierte Einzelspannungen aufgrund des symmetrischen Aufbaus eliminieren.

Bei der letztgenannten Konfiguration besteht auch die Möglichkeit, diese ohne außenliegende Sendespule zu betreiben. In diesem Fall fungiert ein Paar der D-förmigen Spulen als Sender und das weitere Paar als Empfangsspulen.

In einer zweckmäßigen Ausgestaltung weist die Sonde eine innenliegende etwa 8-förmige Empfangsspule auf, die im mittleren Bereich überkreuzende Wicklungen hat. Der Überkreuzungsbereich liegt vorteilhafterweise in einem der Stege, insbesondere im Kreuzungsbereich der Stege. Hierdurch ist durch die entgegengesetzte Wicklungsrichtung der jeweils anderen Spulenhälfte der 8-förmigen Spule die gewünschte Kompensation zum senderseitigen Feld erreicht.

Auch die diagonale Anordnung einer 8-förmigen Spule mit Überkreuzungsbereich der Wicklungen oder die Anordnung zweier diagonal vorgesehener 8-förmiger Spulen, die etwa die Struktur eines Kleeblattes aufweisen, ist für bestimmte Einsatzzwecke empfehlenswert.

Weiterhin besteht die vorteilhafte Möglichkeit, im Mittelsteg, der zu diesem Zweck auch etwas verbreitert werden kann, die gesamte Elektronik für das Suchgerät unterzubringen. Dabei ist jedoch darauf zu achten, daß die Elektronik gewichtsmäßig gleichmäßig um den Mittelpunkt verteilt wird. Dies ist besonders deshalb vorteilhaft, da im Mittelpunkt der Gelenkbock für die Halterung der Trageinrichtung vorgesehen ist. Die Sonde ist bevorzugt lösbar an der Trageinrichtung befestigt, so daß die Sonde an der Trageinrichtung gedreht werden kann und dann in der gewünschten Stellung wieder arretierbar ist. Durch die erfindungsgemäße Geometrie der Sonde besteht eine 90 Grad-Rotationssymmetrie. Bei einer Drehung um 45 Grad ist jedoch anstelle einer Breitseite eine Ecke in Suchrichtung vorne angeordnet, wodurch sich eine geänderte Anordnung der Nebenspulen und auch eine größere Suchbreite ergibt.

Insgesamt gesehen, weist die erfindungsgemäße Sondenometrie vier gleich lange und linear ausgebildete Seitenbereiche auf, wobei die gegenüberliegenden Seiten des Körpers parallel zueinander sind und Längs- und Quersteg gleich lang sind, senkrecht zueinander ausgebildet sind und jeweils die Mittelpunkte der Seitenbereiche treffen. Gegenüber einer kreisförmigen Sonde mit gleichem Durchmesser, also mit gleichen Einschränkungen in der Beweglichkeit und bei der Durchführung durch Hindernisse, ist bei dieser abgerundeten Quadratform eine größere Sondenfläche vorhanden, mit deren Hilfe eine höhere Empfindlichkeit erzielt wird.

Die Sonde kann sowohl zur Relativ- als auch zur Differenzmessung ausgelegt sein, wobei günstigerweise ein Pulsinduktionsverfahren verwendet wird. Zur besseren Auswertung der empfangenen Signale ist es

auch möglich, diese abzutasten. Jedes Signal wird dann durch eine Weiterverarbeitung der Vielzahl von aufgenommenen Abtastwerten auf rechnerischem Wege detailliert ausgewertet. Durch die Entkopplung der Spulen mit Hilfe von Kompensationswicklungen ist es möglich, eine hohe Detektionsempfindlichkeit empfängerseitig zu erreichen.

Nachfolgend werden bevorzugte Ausführungsformen der Erfindung anhand einer Zeichnung weiter erläutert. Im einzelnen zeigen die schematischen Darstellungen in:

- Fig. 1 eine Draufsicht auf die Sonde;
- Fig. 2 eine Seitenansicht der Sonde;
- Fig. 3 eine Schleifenkonfiguration zur Verwendung in der Sonde;
- Fig. 4 eine zweite Schleifenkonfiguration zur Verwendung in der Sonde;
- Fig. 5 eine dritte Schleifenkonfiguration zur Verwendung in der Sonde und
- Fig. 6 eine vierte Schleifenkonfiguration zur Verwendung in der Sonde.

In Fig. 1 ist eine Sonde 1 mit einem Längssteg 2 und einem Quersteg 3 dargestellt, deren äußere Seitenbereiche 4, 5, 6 und 7 linear ausgebildet sind und gleich lang sind. Die gegenüberliegenden Seiten 4 und 6 und 5 und 7 sind jeweils parallel zueinander. Längssteg 2 und Quersteg 3 sind gleich lang und stehen senkrecht aufeinander und treffen sich im Zentrum 8 der Sonde. In dem Zentrum 8 ist sowohl die Anschlußplatte 9 als auch der Gelenkbock 10 vorgesehen. Insbesondere der Gelenkbock 10 ist sowohl geometrisch als auch gewichtsmäßig zentral angeordnet und dient zur Aufnahme einer Trageinrichtung. Bei der normalen Ausrichtung ist der Seitenbereich 5 in Suchrichtung vorne, wobei jedoch durch den drehbaren Anschluß der Halteinrichtung an den Gelenkbock 10 die Sonde 1 so verdreht werden kann, daß eine der abgerundeten Ecken in Suchrichtung vorne ist. Dadurch ergibt sich eine andere Anordnung der Schleifenkonfigurationen und eine von der Diagonallänge der Quadratform bestimmte Suchbreite. In dem verbreiterten Längssteg 2 kann die gesamte Suchelektronik angeordnet werden. Ebenso kann der Längssteg 2 auch genauso gleichmäßig durchgehend wie der Quersteg 3 ausgebildet werden, also ohne die dargestellte Verbreiterung, und trotzdem alleine oder zusammen mit dem Quersteg zur Aufnahme der Suchelektronik dienen.

In Fig. 2 ist eine Seitenansicht der Sonde 1 dargestellt, in der die Anschlußplatte 9 und der Gelenkbock 10 besonders deutlich zu sehen sind. Insbesondere ist das Loch zur Aufnahme der Trageinrichtung in dem Gelenkbock 10 deutlich zu erkennen. Die Anschluß-

platte 9 dient zur Weitergabe der elektronisch gewonnenen Informationen an eine dem Benutzer zugängliche Anzeigeeinrichtung.

Eine erste mögliche Schleifenkonfiguration ist in Fig. 3 dargestellt. Die in den Figuren 1 und 2 dargestellte Sonde kann durch ihre universelle Ausbildung eine Vielzahl von verschiedenen Schleifenkonfigurationen aufnehmen, von denen einige im folgenden beschrieben werden. Üblicherweise ist eine außen umlaufende Sendeschleife 11 vorgesehen, wobei jedoch in einigen Fällen auch Schleifenkonfigurationen ohne die außen umlaufende Sendeschleife 11 denkbar oder sogar günstiger sind. In der hier dargestellten Schleifenkonfiguration sind neben der umlaufenden Sendespule 11 zwei große D-förmige Schleifen 12 vorgesehen, die ebenfalls entlang der linearen und zueinander senkrechten bzw. parallelen Seitenstücke geführt sind und dadurch besonders groß ausgebildet sind. Durch diese besonders groß ausgebildeten Empfangsschleifen wird eine besonders hohe Empfindlichkeit erreicht. Die Kompensationsanordnung wird zweckmäßigerweise bei der Schleifenkonfiguration nach Figur 3 so angeordnet, daß von der Sendespule eine Kompensationswicklung mit gleicher Windungszahl wie die Empfangsspule über die jeweilige Empfangsspule gegenläufig eingeschleift wird. Bei der Verwendung der beiden D-förmigen Spulen 12 als Empfangsspulen ist daher ein Teil der Wicklungen der Sendespule auf die beiden Empfangsspulen gegenläufig verteilt. Die Kompensationswicklungen müssen daher entgegengesetzt gleich zur Empfängerwicklung sein, so daß die senderseitig erzeugte Spannung vollständig unterdrückt wird. Wird die Ausführungsform nach Fig. 3 ohne außenliegende Spule 11 betrieben, so daß eine D-förmige Spule als Sender und die andere Spule als Empfänger fungiert, so sind beide Spulen elektrisch ebenfalls zu entkoppeln, was durch eine von der Sendeseite ausgehende, auf die Empfängerseite eingeschleifte Kompensationswicklung realisiert wird.

Eine weitere Ausführungsform mit einer umlaufenden Sendeschleife 11 und insgesamt vier großen D-förmigen Nebenspulen ist in Fig. 4 dargestellt. Grundsätzlich kann diese Anordnung mit oder ohne umlaufender Sendespule betrieben werden und ein entkoppelter Zustand erreicht werden. Hierzu werden die vier Empfangsspulen 12 so gegeneinander geschaltet, daß sich wegen des symmetrischen Aufbaus die Einzelspannung der Spulen kompensieren.

Bei einem Betrieb ohne die außenliegende Sendespule 11 werden jeweils zwei Spulen als Sender und als Empfänger geschaltet. Im Hinblick auf die Kompensation kann das Senderfeld auch gegenläufig gestaltet werden oder die Empfängerwicklungen auch gegeneinander geschaltet werden, wodurch empfängerseitig wieder die gewünschte Kompensation bzw. Spannungsminierung des Primärfeldes erreicht wird.

Eine kompensierte, achtförmige Schleife 14 ist in Fig. 5 dargestellt. Diese kann als Sende- und Empfangsschleife verwendet werden, wobei dann die hier

dargestellte äußere Sendeschleife 11 nicht gebraucht wird. Weiterhin können auch zwei achtförmige Schleifen verwendet werden, die entweder doppelt gelegt werden, oder bei denen die zweite achtförmige Schleife unabhängig zu der ersten und senkrecht zu dieser in die Schleifenanordnung mit hineingelegt werden kann. Dieser Fall ist vergleichbar mit den vier eingelegten großen D-Spulen der Fig. 4.

Eine weitere Variante ist in Fig. 6 dargestellt, in der zwei achtförmige Schleifen 14 diagonal zu den Längsstegen angeordnet werden und dadurch auf beide Seiten verteilt werden. Bei der Verwendung dieser relativ kleinen Spulen reduziert sich zwar die Ortungsreichweite, jedoch nimmt die Kleinteileempfindlichkeit zu.

Die hier dargestellten quadratförmigen Sonden haben Abmessungen von circa 280 x 280 mm. Allerdings ist die Anwendung der hier beschriebenen Technik auch bei wesentlich größeren Sonden mit den gleichen Vorteilen verbunden und genauso gut möglich.

### Patentansprüche

1. Sonde für ein Metallsuchgerät mit einem ringförmigen Sondenkörper, mit Verbindungsstegen (2, 3) längs seiner Mittel- und Querachse und mit mindestens einer Sende- und einer Empfangsspule (11, 12) dadurch **gekennzeichnet**, daß der Sondenkörper etwa gleichseitig mit parallelen Seiten (4, 5, 6, 7) zu Mittel- und Querachse aufgebaut ist und eine Flächenvergrößerung in Relation zu seinem einbeschriebenen Großkreis aufweist und daß eine Kompensationsanordnung für die Empfangsspule (11, 12) oder die Empfangsspulen vorgesehen ist.
2. Sonde nach Anspruch 1, dadurch **gekennzeichnet**, daß mindestens zwei D-förmige Spulen (12) vorgesehen sind, die zusammen im wesentlichen die gesamte Fläche der Sonde (1) überdecken und deren benachbarte Spulenbereiche (13) in einem Verbindungssteg (3) angeordnet sind und daß eine D-förmige Spule (12) als Sende- und die andere D-förmige Spule als Empfangsspule, insbesondere wechselweise, geschaltet ist.
3. Sonde nach Anspruch 1 oder 2, dadurch **gekennzeichnet**, daß der Sondenkörper (1) eine Außenspule (11) als Hauptspule aufweist, die innenliegende weitere Spulen von D-förmiger, 8-förmiger oder näherungsweise kreisförmiger Struktur flächenmäßig umschließt.
4. Sonde nach einem der Ansprüche 1 bis 3, dadurch **gekennzeichnet**, daß vier einander überlappende D-förmige Spulen

vorgesehen sind, die jeweils etwa die halbe Son-  
denfläche überdecken.

5. Sonde nach Anspruch 3,  
dadurch **gekennzeichnet**, 5  
daß mindestens eine 8-förmige Spule (14) symme-  
trisch zur Mittel- oder Querachse mit einer Spulen-  
überkreuzung, insbesondere in einem Verbindungs-  
steg (3), vorgesehen ist oder daß eine oder 10  
zwei 8-förmige Spulen in sich gekreuzt etwa diagonal  
angeordnet vorgesehen sind.
6. Sonde nach einem der Ansprüche 1 bis 5,  
dadurch **gekennzeichnet**, 15  
daß die Kompensationsanordnung als kompensie-  
rende Spulenwicklungen so ausgelegt ist, daß ein  
notwendiger Betrag des senderseitigen Magnetfel-  
des entgegengesetzt gleich auf die Empfangsspulen  
wirkt und  
daß die kompensierende Spuleneinrichtung eine 20  
gleiche, entgegengesetzt durchflossene Wick-  
lungsanzahl wie die entsprechende Empfangs-  
spule aufweist und einseitig oder geteilt beidseitig  
weitgehend deckungsgleich zur jeweiligen Emp-  
fangsspule angeordnet ist. 25
7. Sonde nach einem der Ansprüche 1 bis 6,  
dadurch **gekennzeichnet**,  
daß die kompensierende Spuleneinrichtung als von 30  
der Sendespule ausgehende, insbesondere in  
Serie dazu angeordnete, und zur jeweiligen Emp-  
fangsspule eingeschleifte Spuleneinrichtung aus-  
gebildet ist.
8. Sonde nach einem der Ansprüche 1 bis 7, 35  
dadurch **gekennzeichnet**,  
daß die Außenspule als Empfangsspule und eine  
oder mehrere innere Spulen als Sendespulen  
geschaltet sind und daß die Sonde quadratförmig  
ausgebildet ist. 40
9. Sonde nach einem der Ansprüche 1 bis 8,  
dadurch **gekennzeichnet**,  
daß die zum Betrieb der Sonde benötigte Elektro-  
nik vom Längssteg (2) und/oder vom Quersteg (3) 45  
aufgenommen ist,  
daß der Steg zur Aufnahme der Elektronik ver-  
breitert ist, und  
daß die Verbreiterung zur Aufnahme der Elektronik  
insbesondere im mittleren Bereich und etwa paral-  
lel verlaufend zu den Außenseiten mit einem Ver-  
jüngungsübergang zur normalen Breite des Steges  
ausgebildet ist. 50
10. Sonde nach einem der Ansprüche 1 bis 9, 55  
dadurch **gekennzeichnet**,  
daß eine zentral angeordnete Aufhängeeinrichtung  
zur drehbaren Halterung einer Trageeinrichtung  
vorgesehen ist.

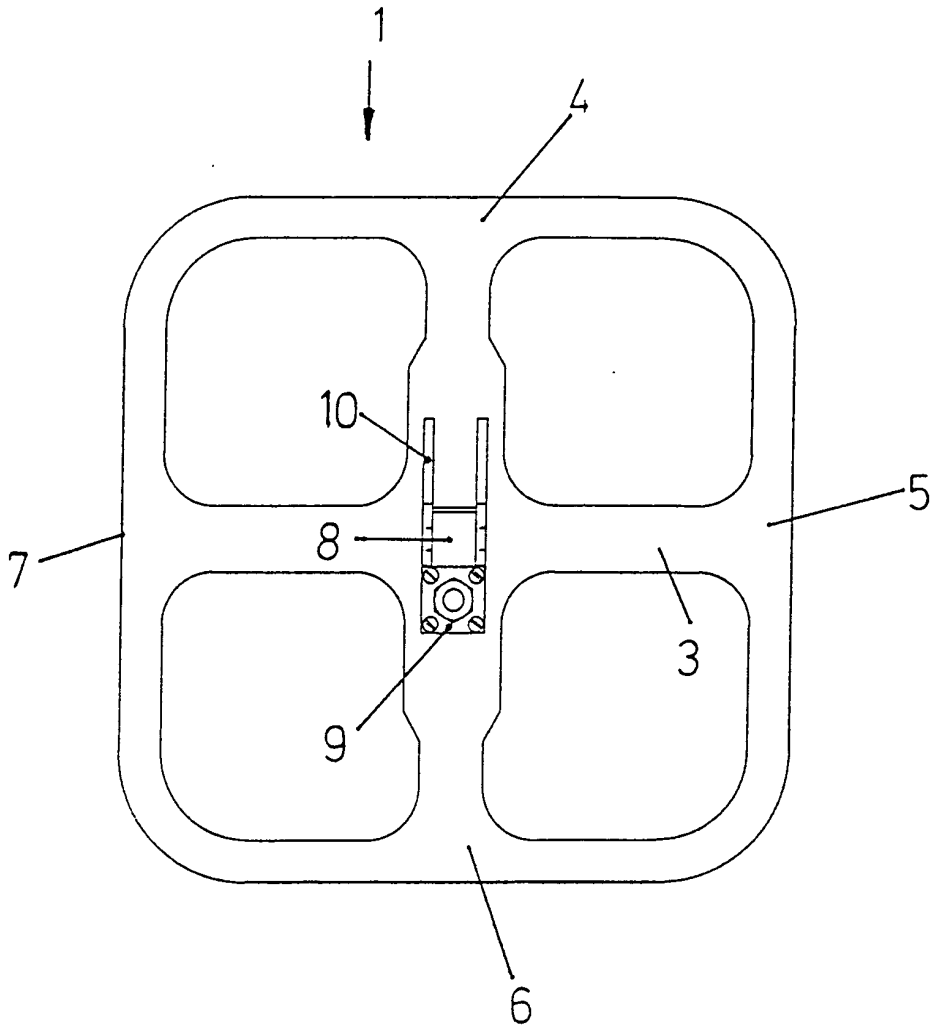

Fig. 1

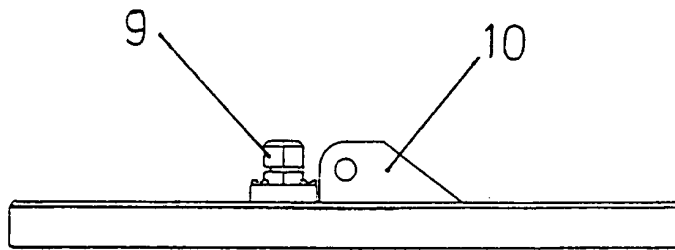

Fig. 2

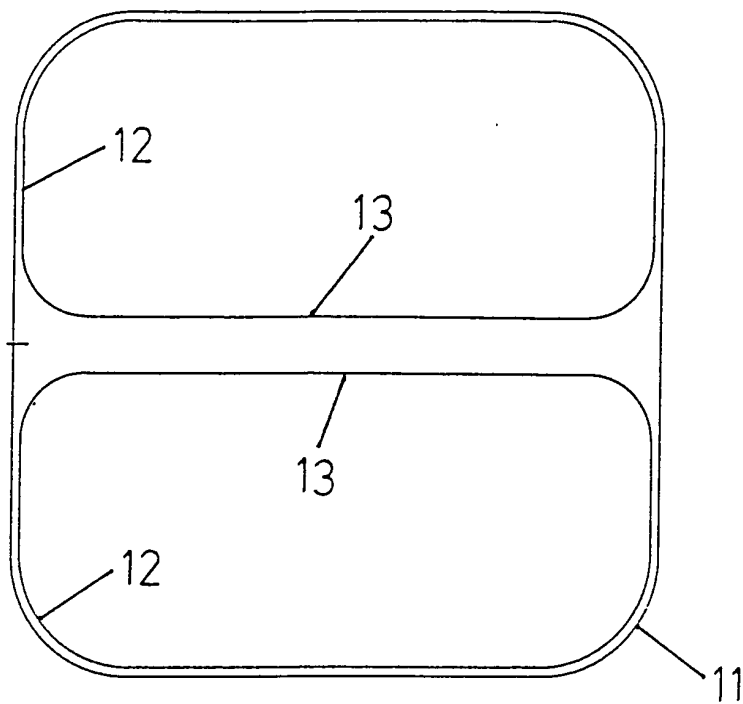

Fig. 3

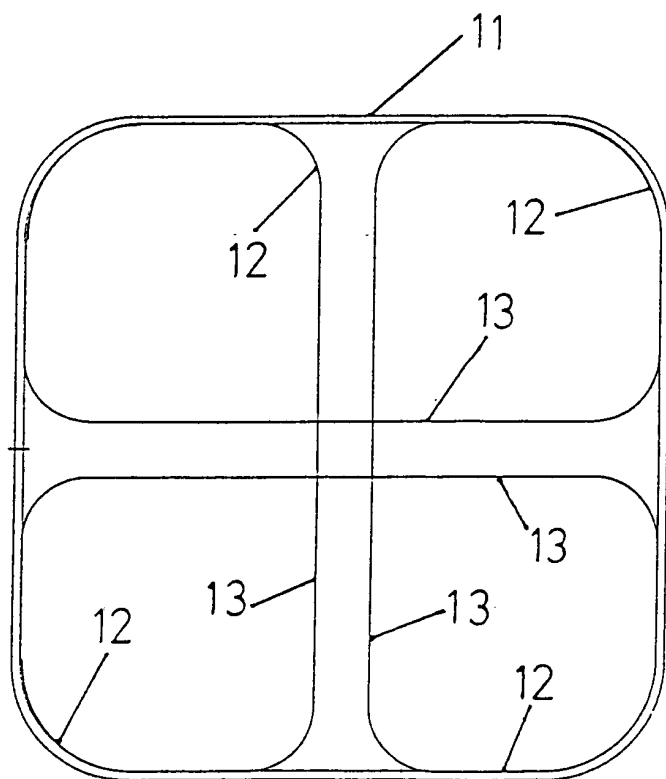

Fig. 4

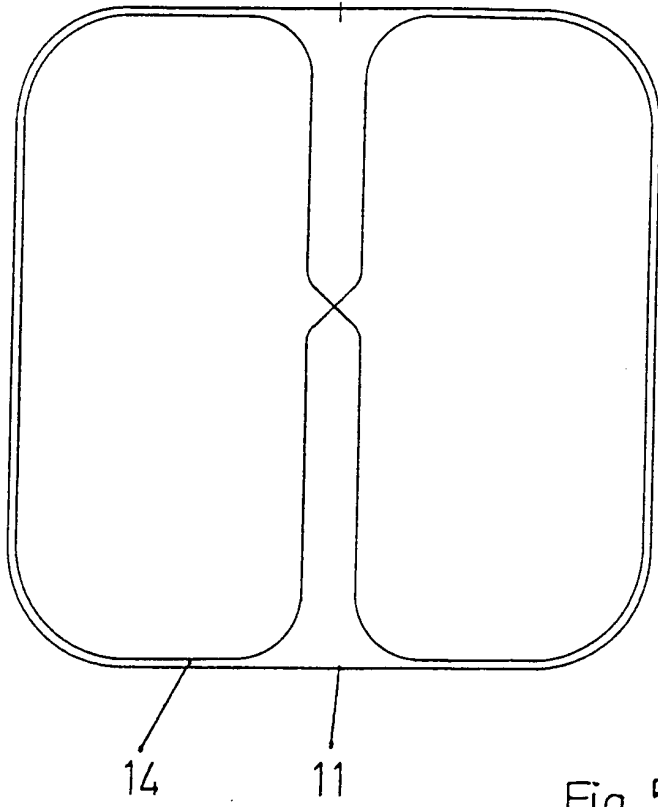

Fig. 5

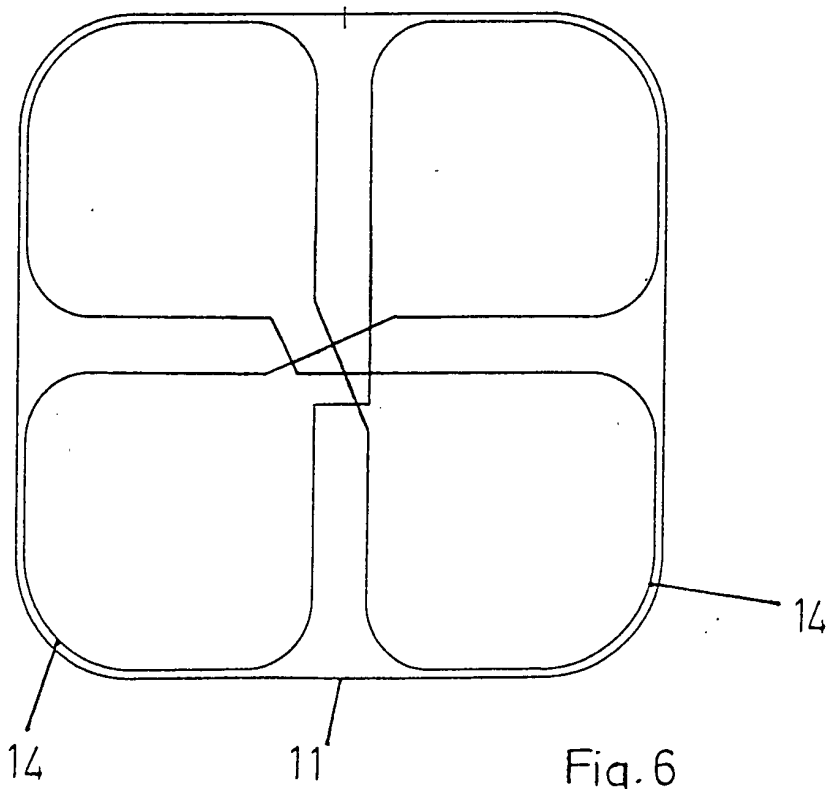

Fig. 6